

Минимальный зазор от стены 381 мм для минимальной высоты перегрузки 889 мм

8.80 М 3.28 М 3.59 М

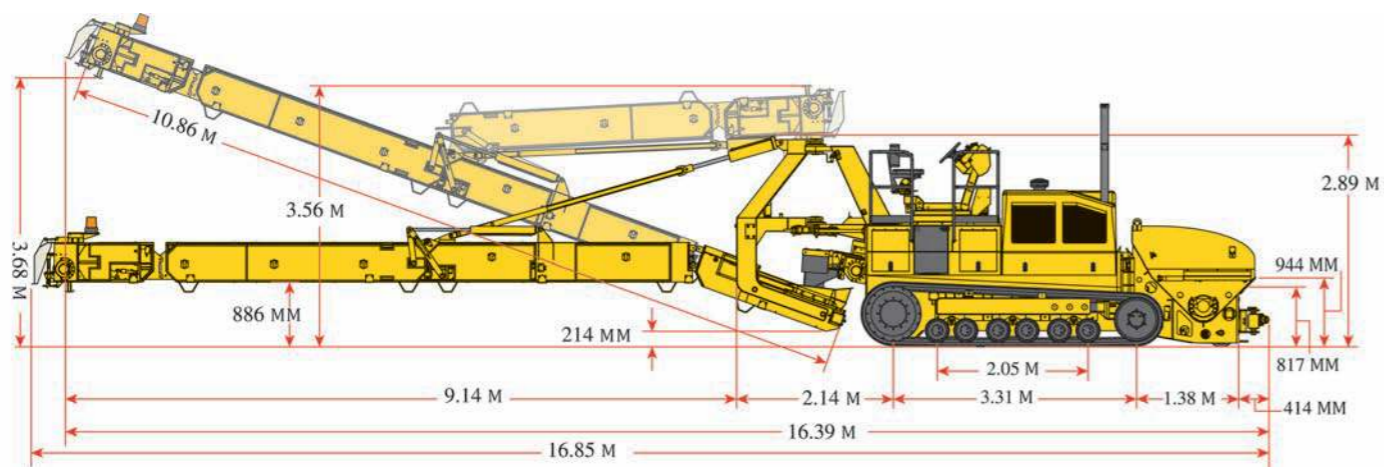

SFH-090102-D34



CS-100104-D17

Фото: CS-120104-D31

Произведено с соблюдением одного или нескольких из указанных далее патентов США или других стран: 5,190,397; 5,209,602; 5,924,817; 5,941,659; 6,099,204; 6,450,048; 2,211,331; 2,069,516; 7,044,680; 7,284,472; 7,517,171; 7,845,878; 7,850,395; и патентов, заявки на которые находятся в стадии рассмотрения.

GOMACO и G+ являются зарегистрированными торговыми марками корпорации GOMACO.

Корпорация GOMACO оставляет за собой право усовершенствовать дизайн, материалы и/или вносить изменения в технические характеристики без уведомления и без каких-либо обязательств относительно этих изменений. Технические показатели имеют усредненные значения и могут отличаться для разных машин.

Ваш местный дилер:



ОБЩЕСТВО  
ЗАО «КВИНТМАДИ», 124460 Москва, а/я 39  
тел.: (495) 916 60 50, факс: (495) 916 60 51  
info@kwintmadi.ru, www.kwintmadi.ru



Мировой лидер в сфере технологий укладки бетонных покрытий

**Международный головной офис GOMACO International LTD.**  
GOMACO Corporation  
121 E State Highway 175  
P.O. Box 151  
Ida Grove, Iowa 51445-0151 U.S.A.  
Тел.: 712-364-3347  
Факс: 712.364.3986  
www.gomaco.com  
Адрес электронной почты:  
info@gomaco.com

Units 14 & 15, Avenue 1  
Station Lane, Witney, Oxford  
OX28 4XL England  
Тел: 44 (0)1993 705100  
Факс: 44 (0)1993 704512  
Адрес электронной почты:  
pavinguk@gomaco.com

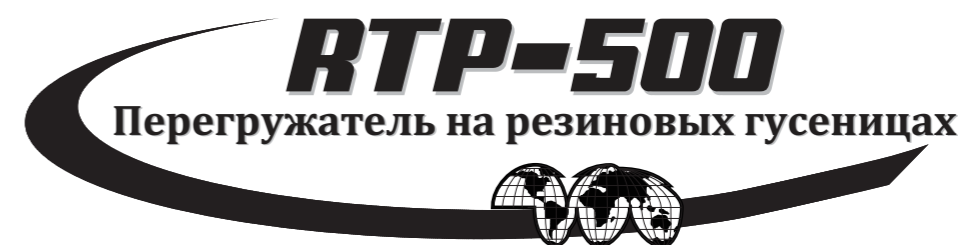

Мировой лидер в сфере технологий укладки бетонных покрытий



## Универсальная панель управления

Левостороннее положение «прямо вперед»

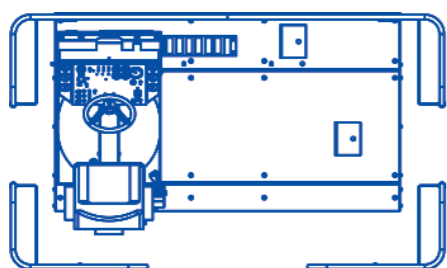

Левый центр с поворотом на 90 градусов

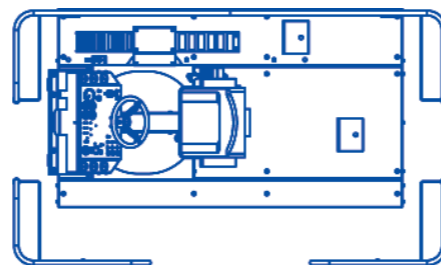

Центральное положение «прямо вперед»

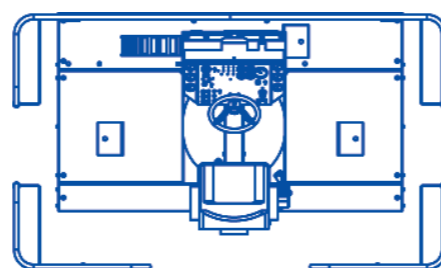

Правая сторона с поворотом на 90 градусов

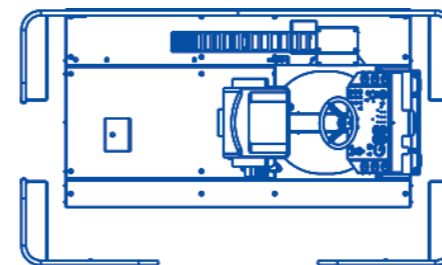

Правостороннее положение «прямо вперед»

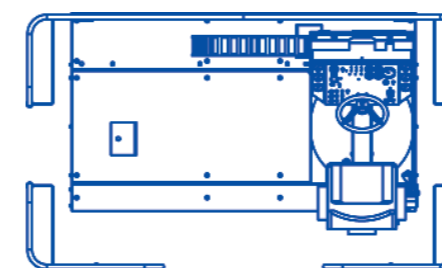

## RTP-500

- Маневренный, высокопроизводительный распределитель.
- Самый большой в строительной индустрии приемный бункер со шнеком, шириной 3,28 м и объемом 3,63 куб.м. Может быть оборудован сцепным устройством для быстрого захвата задних колес (quick hitch) самосвала.
- Гидравлическая регулировка положения бункера по вертикали до 305 мм позволяет подстроить приемное отверстие бункера под кузов самосвала с задней загрузкой. Эксцентриковые вибраторы с креплением на валу способствуют полному опустошению бункера и повышают текучесть смеси.
- Габаритные размеры для транспортировки: длина 11,35 м со сложенным конвейером, ширина 3,58 м в комплекте с бункером 3,15 м без бункера, высота 3,53 м.

Революционная система управления с самодиагностикой для переднего и заднего уровня, поперечного уклона и селективным управлением для точности укладки бетона и простоты эксплуатации.

Ходовая скорость до 14,5км/ч, рабочая скорость 33,5м/мин.

Винтовой распределительный шнек с диаметром 356мм и скоростью вращения до 88 об/мин.

Перегрузочный конвейер шириной 914мм перемещает смесь к заднему конвейеру со скоростью до 185м/мин.

Конвейер длиной 10,67м и шириной 914мм с задним размещением и гидроприводом. Подъем до 3,66м и поворот до 170 градусов.

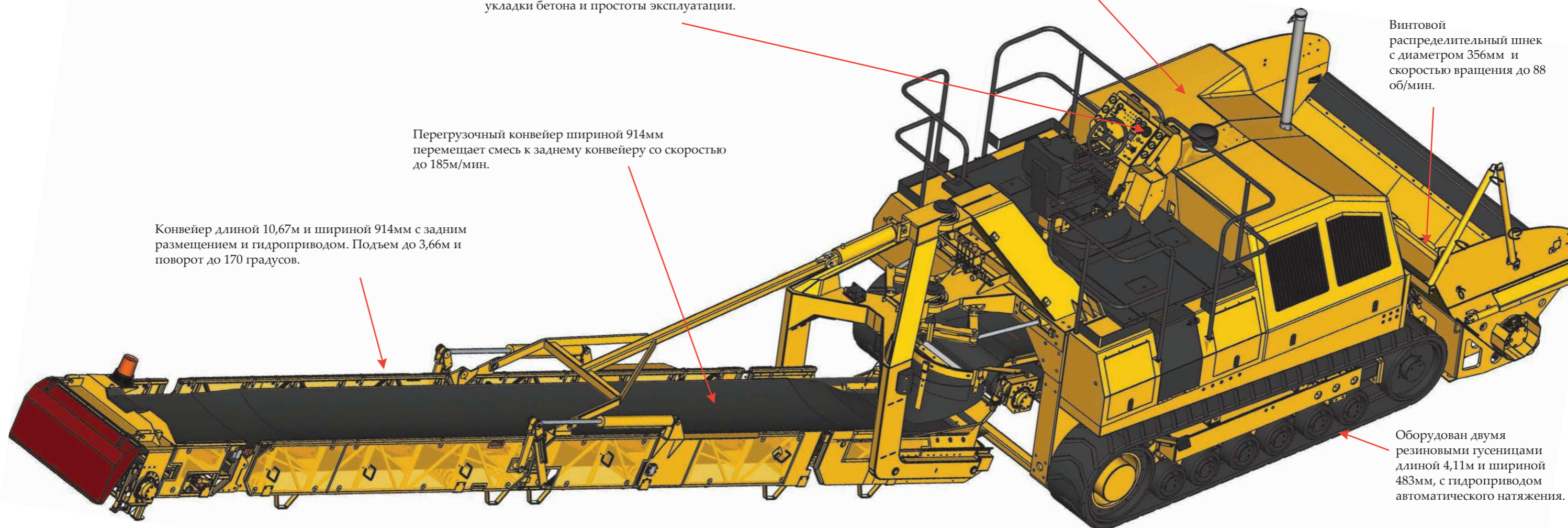

Оборудован двумя резиновыми гусеницами длиной 4,11м и шириной 483мм, с гидроприводом автоматического натяжения.