



## ФРОНТАЛЬНЫЙ КОЛЕСНЫЙ ПОГРУЗЧИК | 426/436

426 – Эксплуатационная масса: 12 740 кг | Макс. мощность двигателя: 112 кВт (150 л. с.)  
Опрокидывающая нагрузка при полном повороте: 8271 кг | Ёмкость ковша: 2.1 м

436 – Эксплуатационная масса: 14 564 кг | Макс. мощность двигателя: 129 кВт (173 л. с.)  
Опрокидывающая нагрузка при полном повороте: 9436 кг | Ёмкость ковша: 2.7 м



# Мощная машина с полным комплектом снаряжения

НАРУЖНЫЙ ОСМОТР ПРОДУКТА.....	СТРАНИЦА 4
ПРЕВОСХОДНЫЕ УСЛОВИЯ ДЛЯ ОПЕРАТОРА.....	СТРАНИЦА 6
ОТЛИЧНАЯ КРУГОВАЯ ОБЗОРНОСТЬ.....	СТРАНИЦА 8
МОЩНОСТЬ И ПРОИЗВОДИТЕЛЬНОСТЬ.....	СТРАНИЦА 10
ПРОСТОТА ТЕХНИЧЕСКОГО ОБСЛУЖИВАНИЯ.....	СТРАНИЦА 12
СОЗДАН ДЛЯ ДЛИТЕЛЬНОЙ РАБОТЫ.....	СТРАНИЦА 14
LIVELINK, УМНЫЙ ПОМОЩНИК.....	СТРАНИЦА 16
ДОПОЛНИТЕЛЬНЫЕ ПРЕИМУЩЕСТВА.....	СТРАНИЦА 17
СПЕЦИФИКАЦИИ.....	СТРАНИЦА 18





### **Отличная круговая обзорность**

Большая площадь остекления обеспечивает прекрасный обзор со всех сторон машины.

Наклонный капот позволяет обеспечить обзор сзади.

Стеклопакеты передней части кабины открывают обзор на место расположения центрального сочленения.

### **Мощность и производительность**

Конструкция мостов обеспечивает автоматическую регулировку тягового усилия в любых условиях.

Интеллектуальная гидравлическая система позволяет максимально повысить эффективность и снизить затраты на топливо.

Автоматическая трансмиссия гарантирует правильный выбор передачи.

### **Создан для длительной работы**

Высококачественные, признанные в отрасли комплектующие.

Электронные защитные системы предотвращают серьезные повреждения.

Конструкция обеспечивает легкость обслуживания и ремонта.





### **Превосходные условия для оператора**

Эргономичное кресло с высокой спинкой для максимального комфорта.

Простые в использовании, четко обозначенные органы управления.

Большая, вместительная кабина с просторным местом для хранения.

### **Легкий доступ ко всем узлам**

Доступ с уровня земли для упрощения обслуживания и сокращения простоев.

Удобный доступ ко всем узлам.

Большой цельный капот и откидной вентилятор обеспечивают доступ к отсекам двигателя и системы охлаждения.

### **Максимальная безопасность**

Наклонные ступени и удобно расположенные поручни обеспечивают легкий доступ.

Возможность выполнения проверок с уровня земли исключает необходимость забираться на машину.

Опционально предлагаются камеры заднего вида.

# Превосходные условия для оператора

При разработке хорошо продуманной конструкции модели 426/436 мы ориентировались на удобство оператора, которому предстоит управлять этой машиной. Оператор работает до 12 часов в день. Чтобы его работа была эффективной, он должен быть постоянно внимательным, и ему должно быть комфортно работать. Кабина модели 426/436 — заметное достижение, сочетающее в себе стильный интерьер и высокую практичность.



## Удобный и безопасный доступ

Широкая дверь, ступени с наклоном 10° (которые быстро становятся стандартом для карьерных работ), нескользкие поверхности и удобно расположенные поручни обеспечивают легкий и безопасный доступ в кабину, позволяя максимально сократить число несчастных случаев на площадке.

## Самая большая кабина в своем классе

В кабине модели 426/436 организовано весьма просторное рабочее место оператора объемом 3 м<sup>3</sup>, каждая деталь которого создана с учетом эргономических требований к удобству и простоте использования. Кроме того, в кабине много места для хранения, включая широкое свободное пространство на полу.

## Кабина с избыточным давлением

Кабина полностью герметична, что уменьшает попадание внутрь пыли и грязи и обеспечивает здоровую рабочую среду. Для работы в различных условиях предлагается также набор фильтров для очистки поступающего воздуха (РЗ, угольный и стандартный), которые легко снимаются для очистки и замены.

## Эргономичное кресло с высокой спинкой

Полностью регулируемое стандартное кресло на подвеске и с высокой спинкой обеспечивает отличную поддержку и комфорт. В результате усталость оператора уменьшается, а производительность его труда растет.

## Оптимальная температура

Превосходные системы обогрева и вентиляции обеспечивают идеальную рабочую температуру. Есть возможность изменения скорости работы нагнетательного вентилятора и выбора фильтра для очистки поступающего воздуха. Органы управления температурой и рециркуляцией воздуха четко обозначены и просты в использовании. Опционально предлагается система кондиционирования воздуха и кресло с подогревом на пневмоподвеске.





# Полная управляемость и круговая обзорность

В настоящее время работы на площадках ведутся интенсивнее, чем раньше, поэтому главной заботой является безопасность. Компания JCB стремится делать все возможное для снижения риска несчастных случаев, поэтому конструкция модели 426/436 разработана таким образом, чтобы обеспечить оператору наилучшую обзорность местности вокруг машины.



## Просторная кабина оператора

Благодаря конструкции кабины с круговым остеклением из тонированного стекла оператор может не только заметить почти любую потенциальную опасность, но и наблюдать за грузом на любой высоте. Кабина оснащена узкими стойками между стеклянными панелями, очень большим стеклоочистителем, а также передним и задним козырьками для защиты от солнца.

## Зеркала с подогревом

При низкой температуре воздуха подогрев зеркал предотвращает их обледенение. Кроме того, два внутренних зеркала обеспечивают превосходный обзор областей с плохой видимостью.

## Органы управления

Все органы управления на машинах модели 426/436 удобно расположены и невероятно просты в использовании. Можно выбрать одно- или многорычажную систему управления, обе они пригодны для постоянного использования и уменьшают утомляемость оператора. Однорычажная система управления — это реверсивный переключатель управления движением, которым можно пользоваться, не отрывая рук от руля, а многорычажный вариант представляет собой переключатель, расположенный сбоку. Оба устройства управления оснащены переключателем передач и выключателем трансмиссии, который позволяет ускорить рабочий процесс, передав мощность двигателя гидравлической системе.







# Мощность и производительность — неотъемлемые характеристики машины

В условиях жесткой конкуренции необходимо перемещать максимальное количество материала при наименьших затратах. Все комплектующие модели JCB 426/436 разработаны для обеспечения исключительной мощности, оптимальной производительности и ежедневного удовлетворения самых строгих требований.



## Трансмиссия мирового класса

Идеально подходящая к машине сбалансированная трансмиссия обеспечивает достаточную мощность для перемещения даже самых сложных материалов.

## Двигатель Cummins QSB с турбонаддувом

Модель 426/436 оборудована двигателем с охлаждением наддувочного воздуха и низким уровнем вредных выбросов. Данный двигатель оснащен системой впрыска топлива с электронным управлением. Благодаря этому при низких оборотах двигателя создается высокий крутящий момент, что позволяет оператору быстрее наполнять ковш.

## Трансмиссия ZF Smoothshift

Модель 426/436 оснащена полностью автоматической трансмиссией. Как правило, для эффективного расхода топлива водителю приходится постоянно выбирать правильную передачу. Однако в этой системе правильная передача сразу же выбирается автоматически, что позволяет добиться максимальной производительности и топливной экономичности, а также продлевает срок службы машины.

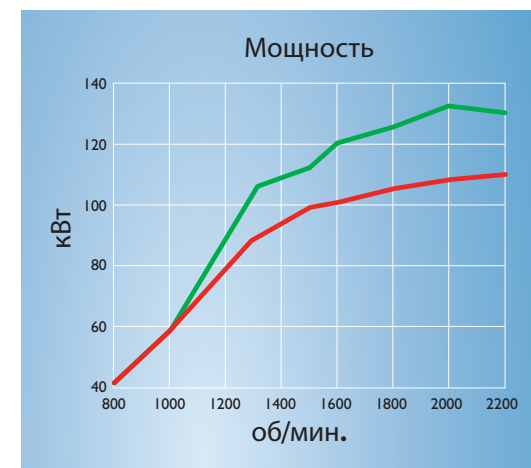

— 426 — 436

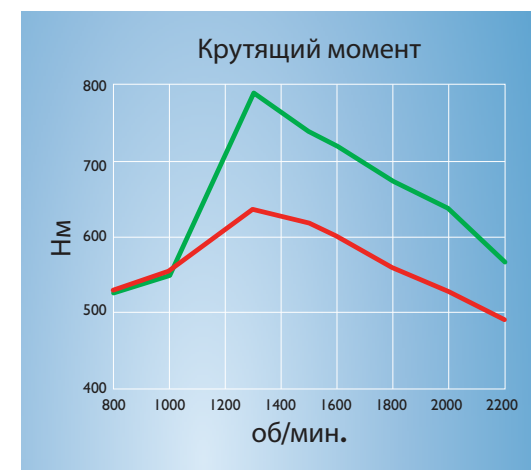

## Мосты ZF

Модель 426/436 оснащена стандартными мостами с пропорциональным распределением крутящего момента, благодаря которым машина может продолжать движение даже в сложных условиях. При проскальзывании одного из колес мощность автоматически передается тому колесу, которое сохраняет сцепление с поверхностью. Кроме того, благодаря увеличению крутящего момента на ступицах колес снижается нагрузка на другие узлы. В конечном итоге это ведет к уменьшению износа шин и более быстрому выполнению работы. Опционально предлагаются также мосты с дифференциалами повышенного трения.

## Тормоза в масляной ванне

Тормозная система с колодками в масляной ванне гарантирует не только эффективное торможение, но и долгий срок службы. Тормоза модели 426/436 вращаются с той же скоростью, что и колеса машины, благодаря чему уменьшается сопротивление и нагрев, а также повышается топливная экономичность. В качестве меры предосторожности на случай поломки двигателя предусмотрен резервный контур тормозной системы, который позволяет безопасно остановить машину.

## Чувствительная к нагрузке гидравлика

Благодаря чувствительному к нагрузке контуру поток гидравлической системы в модели 426/436 подается по требованию. Это позволяет уменьшить расход топлива, направить мощность на необходимые узлы, а также обеспечить эффективное распределение нагрузки. Рулевое управление машиной требует минимальных усилий даже при полном повороте рамы.

## Выбор стрел

Вы можете выбрать оптимальную конфигурацию стрелы для 426/436: Z-образную для создания большого усилия отрыва, либо НТ - для параллельного подъема и установки большого количества навесного оборудования.

Выбирайте стрелу НТ с высоким подъемом для 426 и 436 машины, либо стрелу НТ со сверхвысоким подъемом на 436 для увеличения высоты разгрузки (прим. бункер и загрузка самосвала).



# Простота обслуживания

**Модель 426/436 быстро становится жизненно важной частью производственного процесса, поэтому любой ее простой может означать серьезную потерю производительности и, следовательно, снижение рентабельности. Очень важно поддерживать машину в отличном состоянии, поэтому мы сделали проведение регулярного обслуживания исключительно простым, что в свою очередь позволяет более интенсивно использовать машину и увеличивает срок ее эксплуатации.**

## Доступ с уровня земли

Благодаря тому, что доступ к контрольным точкам возможен с уровня земли, операторы могут легко и безопасно выполнять ежедневные и еженедельные проверки технического состояния.

## Оптимальное охлаждение

Для обеспечения высокой производительности и длительного срока службы необходимо поддерживать оптимальную температуру машины. Благодаря особенностям конструкции система охлаждения модели 426/436 защищена от попадания пыли и мусора, при этом откидная задняя решетка и цельная крышка капота позволяют легко выполнять ее очистку. Для особенно тяжелых и пыльных условий предусмотрены дополнительные опции, которые включают полностью автоматический реверсивный вентилятор и блок радиаторов охлаждения с широкими сотами. Реверсивный вентилятор разработан для защиты радиаторов, широкие соты которых позволяют крупным частицам свободно проходить сквозь радиаторы, не забивая их.

## Система электронного мониторинга

Наша передовая система электронного мониторинга контролирует и отслеживает состояние компонентов машины, при необходимости включая встроенные средства защиты, позволяющие предотвратить крупные повреждения важнейших деталей. Например, при чрезмерном нагревании охлаждающей жидкости сработает система автоматической защиты машины и произойдет выключение двигателя.

С помощью этой многоязычной системы можно устанавливать определенные параметры для достижения оптимальной производительности при выполнении конкретной задачи, а также получать основные эксплуатационные данные в режиме реального времени. Коды ошибок позволяют быстро определить проблему и, следовательно, ускорить ее решение, а индикатор сервисного обслуживания сообщает о том, что пришел срок очередного обслуживания.

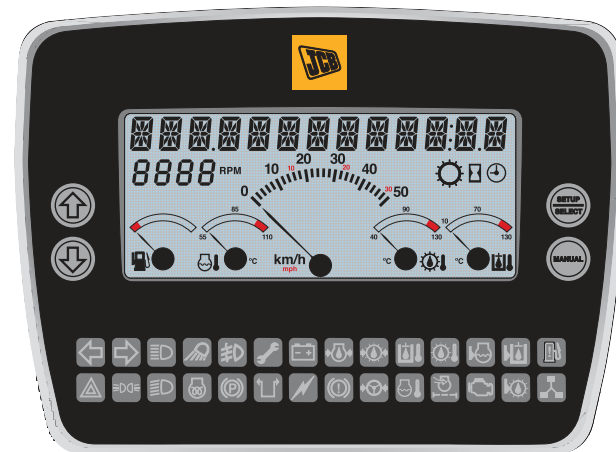



# Создан для длительной работы

**Всё в модели 426/436 свидетельствует, что она создана для длительной работы и предлагает максимальную производительность на протяжении тысяч рабочих часов. Каждый компонент разработан и изготовлен в соответствии с жесткими стандартами, гарантирующими долгий срок службы, сокращение эксплуатационных расходов и высокую стоимость при вторичной продаже.**

## **Заложенная в конструкцию сила**

Компания JCB создала машину, соответствующую требованиям вашего бизнеса, используя передовые технологии, лучшие комплектующие, сложный компьютерный анализ и жесткие физические испытания. Задняя часть из литой стали (у многих конкурентов — из формованной пластмассы) демонстрирует настоящую силу и обеспечивает защиту от серьезных повреждений, уменьшая затраты на эксплуатацию. Наклонный задний капот улучшает обзорность, позволяя увидеть потенциальные источники опасности, что также снижает риск повреждения машины. Кроме того, полная защита днища предотвращает повреждение основных узлов трансмиссии.

## **Приспособление машины к индивидуальным потребностям**

Модель 426/436 создана для работы в очень сложных условиях, однако ее можно приспособить для удовлетворения особых требований при выполнении конкретных задач. Например, для работы с мусором предлагается дополнительная защита, включая защиту тормозной магистрали, усиленную защиту днища, защиту гидроцилиндров подъема стрелы, остекления кабины и т. п. Для операций погрузки и перемещения можно использовать систему плавного хода Smoothride, которая превращает стрелу в своеобразную подвеску, позволяя ей «плавать». При этом машина может быстрее перемещаться по земле, так как ударные нагрузки не передаются самой машине и не снижают ее устойчивость, а также не передаются грузу через все конструкции и системы.

## **Защищенные гидравлические контуры**

Высококачественная система фильтрации предотвращает попадание частиц в гидравлический контур. Эта особенность и максимально качественный процесс сборки гарантируют длительный срок эксплуатации.

## **Плавная работа**

Снижение ударных нагрузок, передающихся всем компонентам, обеспечивает плавность и простоту выполнения работ, а также более длительный срок службы.

## **Простота обслуживания**

Более удобный доступ для операторов и специалистов по обслуживанию позволяет поддерживать машину в наилучшем состоянии, сохраняя ее работоспособность и производительность. Сервисный интервал составляет 500 моточасов.





# LIVELINK, УМНЫЙ ПОМОЩНИК

**LIVELINK — ЭТО ИННОВАЦИОННАЯ ПРОГРАММНАЯ СИСТЕМА, ПОЗВОЛЯЮЩАЯ УПРАВЛЯТЬ ОБОРУДОВАНИЕМ JCB ДИСТАНЦИОННО — ЧЕРЕЗ ИНТЕРНЕТ, ЧЕРЕЗ ЭЛЕКТРОННУЮ ПОЧТУ ИЛИ С МОБИЛЬНОГО ТЕЛЕФОНА. ДОСТУП К ЛЮБОЙ ИНФОРМАЦИИ, ОТ ПРЕДУПРЕЖДЕНИЙ И ОШИБОК ДО ИСТОРИИ МАШИНЫ; ВСЕ ДАННЫЕ ХРАНЯТСЯ В БЕЗОПАСНОМ ХРАНИЛИЩЕ.**

## Производительность и сокращение затрат

Система JCB LiveLink предоставляет информацию о времени работы на холостом ходу и расходе топлива, помогая уменьшить расход топлива, экономить средства и повысить производительность. Информация о местоположении машины помогает повысить эффективность и уменьшить потенциальные расходы на страхование.

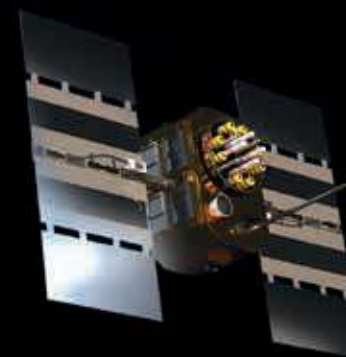

## Преимущества при проведении техобслуживания

Простое техническое обслуживание — точный контроль моточасов и уведомления о техобслуживании упрощают планирование техобслуживания, а сведения о местоположении машин в реальном времени помогают при управлении парком. Также доступны критически важные предупреждения о работе машины и журнальные записи о техническом обслуживании.



## Безопасность

Данные о местоположении, предоставляемые системой LiveLink в реальном времени, позволяют узнать, если машина выйдет из предварительно определенной зоны. Система также выдает уведомления о несанкционированном использовании погрузчика. Среди других преимуществ — информация о местоположении в реальном времени и улучшенное электронное управление («привязка» LiveLink к иммобилайзеру или электронному блоку управления).





## ДОПОЛНИТЕЛЬНЫЕ ПРЕИМУЩЕСТВА

КОМПАНИЯ JCB ОКАЗЫВАЕТ ПЕРВОКЛАССНУЮ ТЕХНИЧЕСКУЮ ПОДДЕРЖКУ СВОИМ ЗАКАЗЧИКАМ ПО ВСЕМУ МИРУ. ГДЕ БЫ ВЫ НИ НАХОДИЛИСЬ, КАКОЙ БЫ ВОПРОС У ВАС НИ ВОЗНИК, МЫ БЫСТРО ПРИБУДЕМ НА МЕСТО И ПОМОЖЕМ ОБЕСПЕЧИТЬ МАКСИМАЛЬНО ЭФФЕКТИВНУЮ РАБОТУ ВАШЕЙ МАШИНЫ.



1

**1** Техническая поддержка JCB может обеспечить мгновенную связь с экспертами завода независимо от времени суток, а отделы финансирования и страхования компании всегда готовы быстро предоставить гибкие и конкурентоспособные ценовые предложения.

**2** Глобальная сеть центров поставки запчастей JCB представляет собой еще один пример высокой эффективности. Наличие 15 региональных центров позволяет нам доставить 95 % всех запчастей в любую точку земного шара в течение 24 часов. Оригинальные запчасти JCB спроектированы так, чтобы работать в гармонии с вашей машиной, обеспечивая при этом оптимальную эффективность и производительность.

Примечание. Набор услуг JCB ASSETCARE может быть недоступен в вашем регионе. Для получения дополнительных сведений обратитесь к местному дилеру JCB.



2

**3** Набор услуг JCB Assetcare предлагает полный пакет расширенных гарантий и соглашений об обслуживании, а также договоров на проведение обслуживания и/или ремонта. Независимо от выбранных вами услуг наши группы технического обслуживания, находящиеся по всему миру, быстро и качественно выполняют ремонтные работы по гарантии, проведут техобслуживание по приемлемым расценкам и предоставят запрошенные ценовые предложения.



3

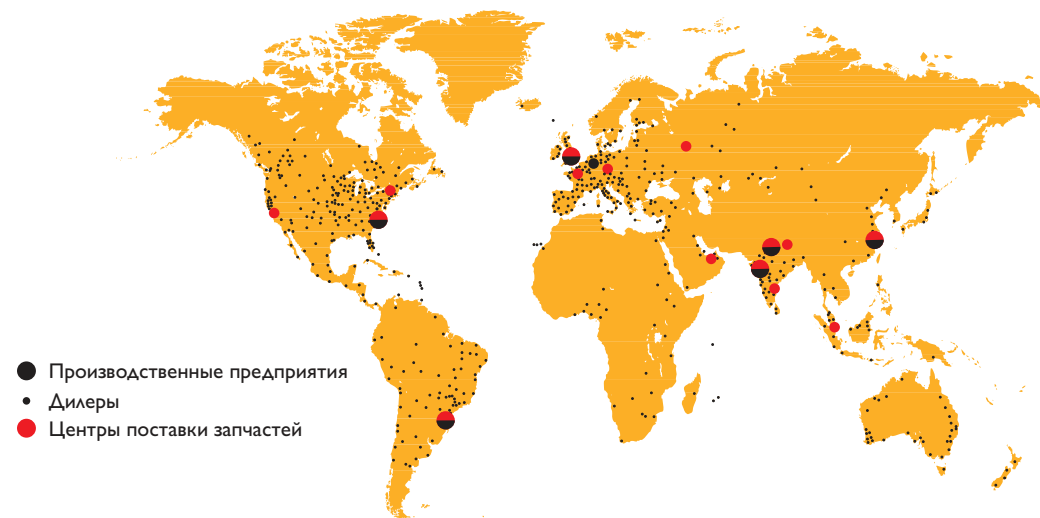

## ГАБАРИТНЫЕ РАЗМЕРЫ – HT

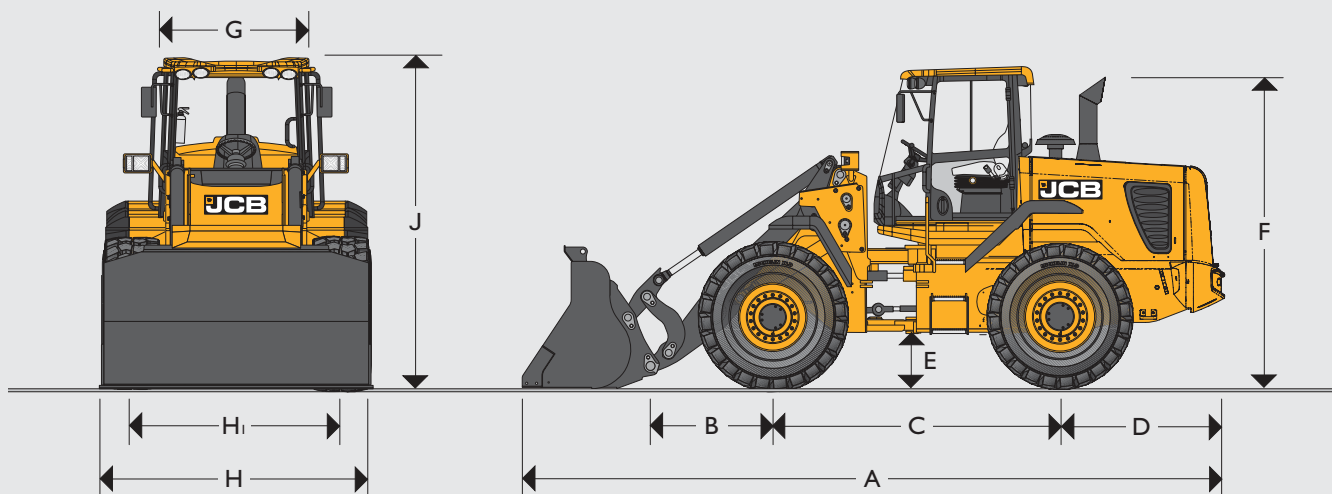

		426 HT	426 HT HL	426 ZX	436 HT	436 HT HL	436 HT SHL	436 ZX
A	Габаритная длина	мм	6831	7244	6831	6926	7282	7169
B	Расстояние от моста до оси шарнира	мм	1096	1509	1096	1143	1499	1143
C	Колесная база	мм	3000	3000	3000	3000	3000	3000
D	Расстояние от моста до внешнего края противовеса	мм	1816	1816	1816	1816	1816	1816
E	Минимальный дорожный просвет	мм	442	442	442	459	459	459
F	Высота по выхлопной трубе	мм	3236	3192	3192	3192	3192	3192
G	Ширина по кабине	мм	1400	1400	1400	1400	1400	1400
H	Ширина по внешнему краю покрышек	мм	2482	2482	2482	2597	2597	2597
H <sub>1</sub>	Ширина колеи	мм	1955	2070	1955	2070	2070	2070
J	Высота по кабине	мм	3335	3335	3335	3335	3335	3335
	Высота шарнира ковша (максимальная)	мм	3906	4336	3906	3996	4650	3996
	Общая рабочая высота	мм	5095	5525	5095	5305	5959	5305
	Нагрузка на переднюю ось	кг	5574	5869	5830	6013	7133	6456
	Нагрузка на заднюю ось	кг	7126	7101	7020	8490	7860	8466
	Общая масса	кг	12700	12970	12850	14503	14993	14922
	Внутренний радиус	мм	2920	2825	2920	2825	2825	2825
	Максимальный радиус с учетом ковша	мм	5790	5985	5790	5860	6000	5900
	Угол шарнирного соединения	градусы	± 40°	± 40°	± 40°	± 40°	± 40°	± 40°

426 Данные приведены для машины, оснащенной устанавливаемым на пальцевом шарнире ковшом емкостью 1,9 м<sup>3</sup> с нижними пластинами, крепящимися на болтах, и шинами 20,5R25 XHA (L3).

436 Данные приведены для машины, оснащенной устанавливаемым на пальцевом шарнире ковшом емкостью 2,4 м<sup>3</sup> с нижними пластинами, крепящимися на болтах, и шинами 20,5R25 XHA (L3).

**ИЗМЕНЕНИЯ РАБОЧИХ ХАРАКТЕРИСТИК И ГАБАРИТОВ**

426 НТ					Стандартная стрела		Стрела с высоким подъемом		Габариты	
Размер шин	Изготовитель	Тип	Индекс	Эксплуатационная масса, кг	Опрокидывающая нагрузка без поворота рамы, кг	Опрокидывающая нагрузка с полным поворотом рамы, кг	Опрокидывающая нагрузка без поворота рамы, кг	Опрокидывающая нагрузка с полным поворотом рамы, кг	Высота мм	Ширина мм
20,5 - 25 (диагональные)	Firestone	SGG	L2	-348	-245	-215	-204	-179	-9	+5
20,5 - 25 (диагональные)	Goodyear	SGL D/L	L2	-216	-152	-134	-126	-111	-9	+5
20,5 R 25 (радиальные)	Goodyear	RL - 2 +	L2	+76	+54	+47	+45	+39	-9	+5
20,5 R 25 (радиальные)	Bridgestone	VUT	L2	-160	-113	-99	-94	-82	0	0
20,5 R 25 (радиальные)	Michelin	XTLA	L2	-160	-113	-99	-94	-82	-9	+5
20,5 R 25 (радиальные)	Bridgestone	VMT	L3	0	0	0	0	0	0	0
550/65 R 25 (радиальные)	Michelin	XLD	L3	-120	-85	-75	-71	-62	0	0
20,5 R 25 (радиальные)	Michelin	XRD1A	L4	+332	+257	+206	+214	+171	+29	+8
20,5 R 25 (радиальные)	Michelin	XMINE2	L5	+680	+480	+421	+399	+350	+29	-3
20,5 R 25 (радиальные)	Goodyear	RL-5K	L5	+600	+423	+372	+352	+310	+29	-3
620/75 R25 (радиальные)	Michelin	MEGA XBIB		-107	-75	-67	-62	-56	+62	+258
Оptionальный дополнительный противовес, крепящийся на болтах				+380	+707	+598	+604	+513	0	0

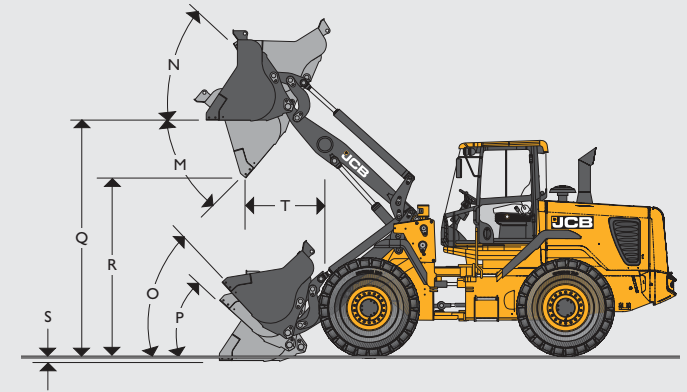

**ГАБАРИТЫ ПРИ РАБОТЕ ПОГРУЗЧИКОМ — 426 НТ**

Подразумевается, что машина оснащена ковшем емкостью 1,9 м³ с нижними пластинами и шинами Michelin 20,5R25 XHA (L3).

Модель	426 НТ – СТАНДАРТНАЯ СТРЕЛА												426 НТ – СТРЕЛА С ВЫСОКИМ ПОДЪЕМОМ												
	Непосредственное						Быстросъемная каретка						Непосредственное						Быстросъемная каретка						
	Общего назначения												Общего назначения												
Оборудование ковша	Зубья		Двусторонняя режущая кромка				Зубья		Двусторонняя режущая кромка				Зубья		Двусторонняя режущая кромка				Зубья		Двусторонняя режущая кромка				
Емкость ковша (наполнение по стандарту SAE)	м³	1,8	2,0	1,9	2,1	2,4	2,7	1,8	2,0	1,9	2,1	2,4	2,7	1,8	2,0	1,9	2,1	2,4	2,7	1,8	2,0	1,9	2,1	2,4	2,7
Емкость ковша (наполнение до краев)	м³	1,556	1,765	1,616	1,830	2,057	2,346	1,554	1,749	1,594	1,787	2,057	2,346	1,556	1,765	1,616	1,830	2,057	2,346	1,554	1,749	1,594	1,787	2,057	2,346
Ширина ковша	мм	2550	2550	2550	2550	2700	2700	2550	2550	2550	2550	2700	2700	2550	2550	2550	2550	2700	2700	2550	2550	2550	2550	2700	2700
Масса ковша	кг	810	850	810	850	1136	1211	800	850	800	850	1136	1211	810	850	810	850	1136	1211	800	850	800	850	1136	1211
Максимальная плотность материала	кг/м³	2332	2068	2209	1969	1655	1439	2125	1884	2013	1794	1508	1311	1947	1726	1844	1644	1381	1201	1774	1573	1681	1498	1260	1095
Опрокидывающая нагрузка без поворота	кг	9819	9797	9819	9797	9334	9147	8983	8859	8983	8859	8554	8384	8199	8180	8199	8180	7794	7638	7501	7397	7501	7397	7142	7000
Опрокидывающая нагрузка при полном повороте	кг	8396	8271	8396	8271	7944	7774	7650	7537	7650	7537	7243	7085	7010	6906	7010	6906	6633	6491	6388	6293	6388	6293	6048	5916
Грузоподъемность	кг	4198	4136	4198	4136	3972	3887	3825	3768	3825	3768	3621	3542	3505	3453	3505	3453	3316	3245	3194	3146	3194	3145	3024	2958
Максимальное усилие отрыва	кН	138	128	138	128	123	115	121	113	121	113	106	99	138	128	138	128	123	115	121	113	121	113	106	99
M Максимальный угол опрокидывания ковша	градусы	49°	49°	49°	49°	49°	49°	49°	49°	49°	49°	49°	49°	45°	45°	45°	45°	45°	45°	45°	45°	45°	45°	45°	45°
N Угол отклонения на полной высоте	градусы	58°	58°	58°	58°	58°	58°	58°	58°	58°	58°	58°	58°	58°	58°	58°	58°	58°	58°	58°	58°	58°	58°	58°	58°
O Отклонение при транспортировке	градусы	48°	48°	48°	48°	48°	48°	48°	48°	48°	48°	48°	48°	50°	50°	50°	50°	50°	50°	50°	50°	50°	50°	50°	50°
P Отклонение на уровне земли	градусы	43°	43°	43°	43°	43°	43°	43°	43°	43°	43°	43°	43°	48°	48°	48°	48°	48°	48°	48°	48°	48°	48°	48°	48°
Q Загрузка поверх бортов	мм	3627	3627	3612	3612	3610	3610	3627	3627	3612	3612	3610	3610	4057	4057	4042	4042	4040	4040	4057	4057	4042	4042	4040	4040
R Высота выгрузки (при угле опрокидывания 45°)	мм	2817	2767	2944	2896	2860	2796	2697	2647	2848	2775	2739	2676	3247	3197	3374	3326	3290	3226	3212	3127	3278	3205	3169	3106
S Глубина копания	мм	50	50	47	47	47	47	50	50	47	47	47	47	113	113	110	110	110	110	128	113	110	110	110	110
T Вылет на высоте выгрузки	мм	1071	1121	946	99	1028	1092	1191	1240	1052	1118	1149	1213	1233	1983	1108	1158	1190	1254	1244	1253	1214	1280	1311	1375
Максимальный вылет (при угле опрокидывания 45°)	мм	1818	1868	1693	1743	1775	1839	1938	1987	1800	1865	1896	1960	2166	2216	2041	2091	2123	2187	2177	2286	2148	2213	2244	2308
Эксплуатационная масса (включая массу оператора 80 кг и полностью заправленный топливный бак)	кг	12700	12740	12700	12740	13025	13100	12980	13030	12980	13030	13316	13390	12970	13010	12970	13010	13925	13370	13250	13300	13250	13300	13586	13660

## ИЗМЕНЕНИЯ РАБОЧИХ ХАРАКТЕРИСТИК И ГАБАРИТОВ

426 ZX					Стандартная стрела			Габариты	
Размер шин	Изготовитель	Тип	Индекс	Эксплуатационная масса, кг	Опрокидывающая нагрузка без поворота рамы, кг	Опрокидывающая нагрузка с полным поворотом рамы, кг	Высота мм	Ширина мм	
20,5 - 25 (диагональные)	Firestone	SGG	L2	-348	-245	-215	-9	+5	
20,5 - 25 (диагональные)	Goodyear	SGL	L2	-54	-38	-33	-9	+5	
20,5 R 25 (радиальные)	Goodyear	RL - 2+	L2	+76	+54	+47	-9	+5	
20,5 R 25 (радиальные)	Bridgestone	VUT	L2	-160	-113	-99	0	0	
20,5 R 25 (радиальные)	Michelin	XTLA	L2	-160	-113	-99	-9	+5	
20,5 R 25 (радиальные)	Bridgestone	VMT	L3	0	0	0	0	0	
550/65 R 25 (радиальные)	Michelin	XLD	L3	-120	-85	-74	0	0	
20,5 R 25 (радиальные)	Michelin	XRD1A	L4	+456	+332	+282	+29	+8	
20,5 R 25 (радиальные)	Michelin	XMINED2	L5	+680	+480	+421	+29	-3	
20,5 R 25 (радиальные)	Goodyear	RL-5K	L5	+600	+423	+372	+29	-3	
Оptionальный дополнительный противовес, крепящийся на болтах				+380	+707	+598	0	0	

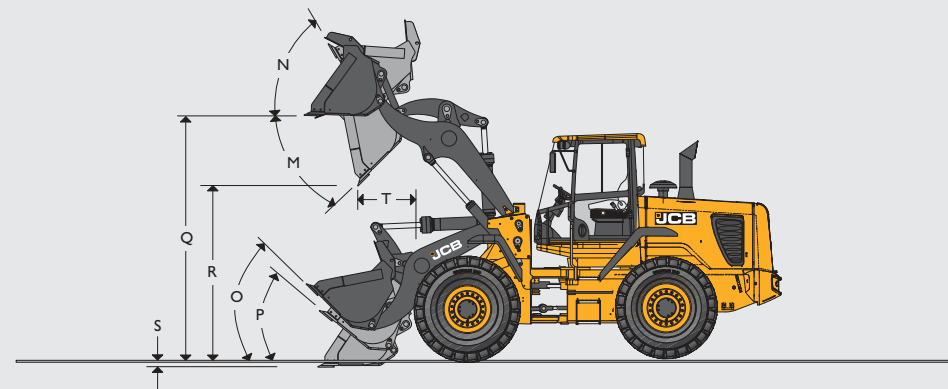

## ГАБАРИТЫ ПРИ РАБОТЕ ПОГРУЗЧИКОМ — 426 ZX

Предполагается, что машина оснащена ковшом емкостью 1,9 м<sup>3</sup> с нижними пластинами и шинами Michelin 20,5R25 XHA (L3).

Модель	426 ZX												
	Непосредственное							Быстросъемная каретка					
Тип ковша	Общего назначения	Копательный	Общего назначения				Общего назначения						
Оборудование ковша	Зубья		Двусторонняя режущая кромка				Зубья		Двусторонняя режущая кромка				
Емкость ковша (наполнение по стандарту SAE)	м <sup>3</sup>	2,0	2,0	1,9	2,1	2,4	2,7	1,8	2,0	1,9	2,1	2,4	2,7
Емкость ковша (наполнение до краев)	м <sup>3</sup>	1,724	1,724	1,612	1,785	2,057	2,346	1,554	1,749	1,594	1,787	2,057	2,346
Ширина ковша	мм	2550	2550	2550	2550	2700	2700	2550	2550	2550	2550	2700	2700
Масса ковша	кг	1040	1140	925	1040	1262	1329	800	850	800	850	1136	1211
Максимальная плотность материала	кг/м <sup>3</sup>	2068	2039	2202	1969	1677	1478	2152	1914	2039	1823	1549	1364
Опрокидывающая нагрузка без поворота	кг	9687	9574	9795	9687	9465	9398	9067	8969	9067	8969	8747	8680
Опрокидывающая нагрузка при полном повороте	кг	8273	8159	8370	8273	8051	7984	7748	7659	7748	7659	7437	7370
Грузоподъемность	кг	4136	4079	4185	4136	4025	3992	3874	3829	3874	3829	3718	3685
Максимальное усилие отрыва	кН	135	135	145	135	129	120	126	118	126	118	113	106
M Максимальный угол опрокидывания ковша	градусы	45°	45°	45°	45°	45°	45°	45°	45°	45°	45°	45°	45°
N Угол отклонения на полной высоте	градусы	52°	52°	52°	52°	52°	52°	52°	52°	52°	52°	52°	52°
O Отклонение при транспортировке	градусы	44°	44°	44°	44°	44°	44°	44°	44°	44°	44°	44°	44°
P Отклонение на уровне земли	градусы	35°	35°	35°	35°	35°	35°	35°	35°	35°	35°	35°	35°
Q Загрузка поверх бортов	мм	3645	3640	3640	3640	3638	3638	3645	3645	3640	3640	3638	3638
R Высота выгрузки (при угле опрокидывания 45°)	мм	2786	2786	2962	2914	2878	2814	2715	2683	2841	2793	2757	2693
S Глубина копания	мм	33	33	30	30	32	32	33	33	30	30	32	32
T Вылет на высоте выгрузки	мм	1121	1121	946	996	1029	1093	1192	1242	1067	1117	1150	1214
Максимальный вылет (при угле опрокидывания 45°)	мм	1868	1868	1693	1743	1776	1840	1939	1989	1814	1864	1917	1961
Эксплуатационная масса (включая массу оператора 80 кг и полностью заправленный топливный бак)	кг	12890	13180	12850	12890	13112	13179	13005	13045	13005	13045	13331	13406

**ИЗМЕНЕНИЯ РАБОЧИХ ХАРАКТЕРИСТИК И ГАБАРИТОВ**

436 НТ					Стандартная стрела		Стрела с высоким подъемом		Стрела с очень высоким подъемом		Габариты	
Размер шин	Изготовитель	Тип	Индекс	Эксплуатационная масса, кг	Опрокидывающая нагрузка без поворота рамы, кг	Опрокидывающая нагрузка с полным поворотом рамы, кг	Опрокидывающая нагрузка без поворота рамы, кг	Опрокидывающая нагрузка с полным поворотом рамы, кг	Опрокидывающая нагрузка без поворота рамы, кг	Опрокидывающая нагрузка с полным поворотом рамы, кг	Высота мм	Ширина мм
20.5 - 25 (диагональные)	Firestone	—	L2	-348	-208	-201	-168	-164	-135	-130	-9	+5
20.5 - 25 (диагональные)	Goodyear	SGL	L2	-54	-32	-31	-25	-24	-21	-20	-9	+5
20.5 R25 (радиальные)	Goodyear	RL - 2 +	L2	+76	+45	+44	+36	+35	-73	-64	-9	+5
20.5 R25 (радиальные)	Bridgestone	VUT	L2	-160	-96	-93	-78	-76	+29	+28	0	0
20.5 R25 (радиальные)	Michelin	XTLA	L2	-160	-96	-93	-78	-76	-73	-64	-9	+5
20.5 R25 (радиальные)	Bridgestone	VMT	L3	0	0	0	0	0	0	0	0	0
550/65 R25 (радиальные)	Michelin	XLD	L3	-120	-71	-69	-55	-55	-46	-45	0	0
20.5 R25 (радиальные)	Michelin	XRD1A	L4	+456	+272	+264	+219	+215	-177	-171	+29	+8
20.5 R25 (радиальные)	Michelin	XMINED2	L5	+680	+407	+393	+321	+321	+264	+255	+29	-3
20.5 R25 (радиальные)	Goodyear	RL-5K	L5	+600	+358	+347	+289	+283	+232	-225	+29	-3
Оptionальный тяжелый противовес				+380	+683	+570	+550	+466	+421	+353	0	0

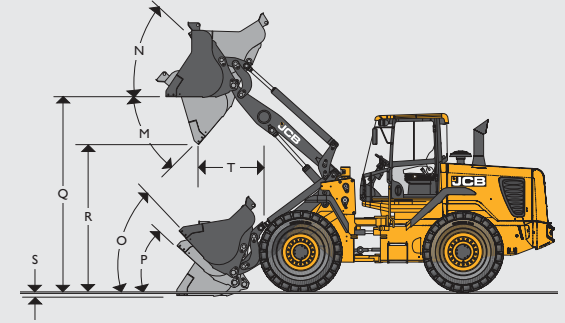

**ГАБАРИТЫ ПРИ РАБОТЕ ПОГРУЗЧИКОМ – 436 НТ**

Предполагается, что машина оснащена шинами Michelin 20,5R25 XHA (L3).

Модель		436 НТ – СТАНДАРТНАЯ СТРЕЛА								436 НТ – СТРЕЛА С ВЫСОКИМ ПОДЪЕМОМ								436 НТ – СТРЕЛА С ОЧЕНЬ ВЫСОКИМ ПОДЪЕМОМ							
		Непосредственное				Quickhitch				Непосредственное				Быстросъемная каретка				Непосредственное				Быстросъемная каретка			
Тип ковша		Общего назначения																							
Оборудование ковша		Зубья		Двусторонняя режущая кромка		Зубья		Двусторонняя режущая кромка		Зубья		Двусторонняя режущая кромка		Зубья		Двусторонняя режущая кромка		Зубья		Двусторонняя режущая кромка		Зубья		Двусторонняя режущая кромка	
Емкость ковша (наполнение по стандарту SAE)	м³	2,3	2,6	2,4	2,7	2,3	2,6	2,4	2,7	2,3	2,6	2,4	2,7	2,3	2,6	2,4	2,7	2,3	2,6	2,4	2,7	2,3	2,6	2,4	2,7
Емкость ковша (наполнение до краев)	м³	1,984	2,270	2,057	2,346	1,984	2,270	2,057	2,346	1,984	2,270	2,057	2,346	1,984	2,270	2,057	2,346	1,984	2,270	2,057	2,346	1,984	2,270	2,057	2,346
Ширина ковша	мм	2740	2740	2700	2700	2740	2740	2700	2700	2740	2740	2700	2700	2740	2740	2700	2700	2740	2740	2700	2700	2740	2740	2700	2700
Масса ковша	кг	1151	1224	1163	1236	1124	1199	1136	1211	1151	1224	1163	1236	1124	1199	1136	1211	1151	1224	1163	1236	1124	1199	1136	1211
Максимальная плотность материала	кг/м³	2082	1814	1995	1747	1958	1706	1876	1642	1582	1379	1516	1327	1488	1396	1426	1248	1288	1123	1235	1081	1212	1055	1161	1016
Опрокидывающая нагрузка без поворота	кг	11467	11310	11467	11310	10828	10676	10828	10676	8715	8595	8715	8595	8229	8114	8229	8114	7247	7148	7247	7148	6843	6747	6843	6747
Опрокидывающая нагрузка при полном повороте	кг	9578	9436	9578	9436	9009	8870	9009	8870	7279	7171	7279	7171	6847	6741	6847	6741	5929	5841	5929	5841	5576	5490	5576	5490
Грузоподъемность	кг	4789	4718	4789	4718	4504	4435	4504	4435	3639	3585	3639	3585	3423	3370	3423	3370	2964	2920	2964	2920	2788	2745	2788	2745
Максимальное усилие отрыва	кН	147	134	147	134	131	122	131	122	147	134	147	134	131	122	131	122	153	139	153	139	136	124	136	127
M Максимальный угол опрокидывания ковша	градусы	50°	50°	50°	50°	50°	50°	50°	50°	45°	45°	45°	45°	45°	45°	45°	45°	50°	50°	50°	50°	50°	50°	50°	50°
N Угол отклонения на полной высоте	градусы	58°	58°	58°	58°	58°	58°	58°	58°	60°	60°	60°	60°	60°	60°	60°	60°	58°	58°	58°	58°	58°	58°	58°	58°
O Отклонение при транспортировке	градусы	48°	48°	48°	48°	48°	48°	48°	48°	54°	54°	54°	54°	54°	54°	54°	54°	48°	48°	48°	48°	48°	48°	48°	48°
P Отклонение на уровне земли	градусы	43°	43°	43°	43°	43°	43°	43°	43°	45°	45°	45°	45°	45°	45°	45°	45°	43°	43°	43°	43°	43°	43°	43°	43°
Q Загрузка поверх бортов	мм	3755	3755	3755	3755	3755	3755	3755	3755	4409	4409	4409	4409	4409	4409	4409	4409	4976	4976	4976	4976	4976	4976	4976	4976
R Высота выгрузки (при угле опрокидывания 45°)	мм	2806	2742	2974	2883	2721	2657	2862	2798	3460	3396	3628	3537	3375	3311	3516	3452	4023	3959	4191	4100	3938	3874	4079	4015
S Глубина копания	мм	132	132	106	106	132	132	106	106	127	127	101	101	127	127	101	101	105	105	79	79	105	105	79	79
T Вылет на высоте выгрузки	мм	1148	1207	1044	1103	1225	1283	1121	1179	1148	1207	1044	1103	1225	1283	1121	1179	1172	1231	1068	1127	1249	1307	1145	1230
Максимальный вылет (при угле опрокидывания 45°)	мм	1987	2051	1883	1947	1772	2136	1968	2032	2477	2541	2373	2437	2262	2626	2458	2522	2952	3016	2848	2912	2737	3101	2933	2997
Эксплуатационная масса (включая массу оператора 80 кг и полностью заправленный топливный бак)	кг	14491	14564	14503	14576	14788	14863	14800	14875	14981	15054	14993	15066	15278	15353	15290	15365	15533	15606	15545	15618	15830	15905	15842	15917

## ИЗМЕНЕНИЯ РАБОЧИХ ХАРАКТЕРИСТИК И ГАБАРИТОВ

436 ZX					Стандартная стрела		Габариты	
Размер шин	Изготовитель	Тип	Индекс	Эксплуатационная масса, кг	Опрокидывающая нагрузка без поворота рамы, кг	Опрокидывающая нагрузка с полным поворотом рамы, кг	Высота мм	Ширина мм
20,5 - 25 (диагональные)	Firestone		L2	-348	-208	-201	-9	+5
20,5 - 25 (диагональные)	Goodyear	SGL	L2	-54	-32	-31	-9	+5
20,5 R 25 (радиальные)	Goodyear	RL - 2 +	L2	+76	+45	+44	-9	+5
20,5 R 25 (радиальные)	Bridgestone	VUT	L2	-160	-96	-93	0	0
20,5 R 25 (радиальные)	Michelin	XTLA	L2	-160	-96	-93	-9	+5
20,5 R 25 (радиальные)	Bridgestone	VMT	L3	0	0	0	0	0
550/65 R 25 (радиальные)	Michelin	XLD	L3	-120	-71	-69	0	0
20,5 R 25 (радиальные)	Michelin	XRD1A	L4	+456	+272	+264	+29	+8
20,5 R 25 (радиальные)	Michelin	XMINED2	L5	+680	+407	+393	+29	-3
20,5 R 25 (радиальные)	Goodyear	RL-5K	L5	+600	+358	+347	+29	-3
Оptionальный дополнительный противовес, крепящийся на болтах				+380	+680	+570	0	0

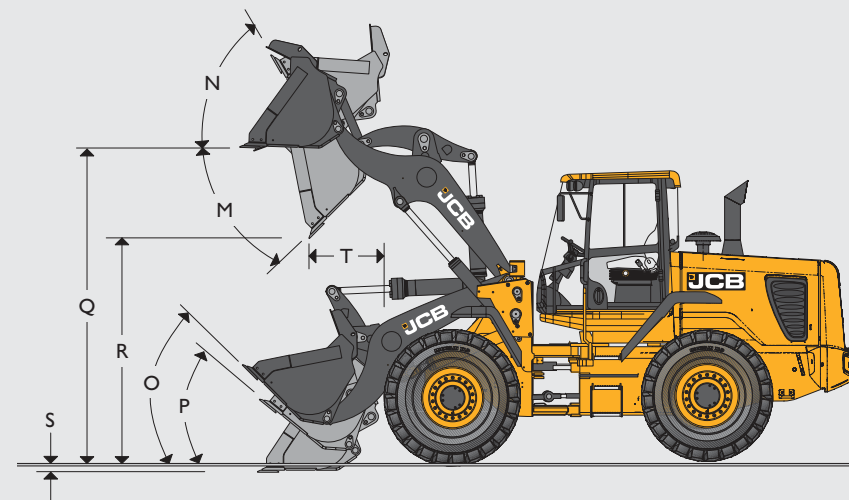

## ГАБАРИТЫ ПРИ РАБОТЕ ПОГРУЗЧИКОМ – 436 ZX

Подразумевается, что машина оснащена шинами Michelin 20,5R25 XHA (L3).

Модель	436 ZX									
	Непосредственное					Быстросъемная каретка				
	Общего назначения		Копательный		Общего назначения		Общего назначения			
Тип ковша										
Оборудование ковша	Зубья		Копательный		Двусторонняя режущая кромка		Зубья		Двусторонняя режущая кромка	
Емкость ковша (наполнение по стандарту SAE)	м³	2,3	2,6	2,6	2,4	2,7	2,3	2,6	2,4	2,7
Емкость ковша (наполнение до краев)	м³	1,984	2,274	2,274	2,057	2,346	1,984	2,274	2,057	2,346
Ширина ковша	мм	2740	2740	2740	2700	2700	2740	2740	2700	2700
Масса ковша	кг	1250	1317	1361	1262	1329	1124	1199	1136	1211
Максимальная плотность материала	кг/м³	1999	1744	1752	1913	1676	1908	1664	1811	1600
Опрокидывающая нагрузка без поворота	кг	11057	10911	10953	11044	10898	10551	10404	10451	10388
Опрокидывающая нагрузка при полном повороте	кг	9199	9069	9110	9185	9055	8778	8656	8694	8643
Грузоподъемность	кг	4599	4535	4555	4592	4527	4389	4328	4347	4321
Максимальное усилие отрыва	кН	176	162	162	176	162	157	144	157	144
M Максимальный угол опрокидывания ковша	градусы	47°	47°	47°	47°	47°	47°	47°	47°	47°
N Угол отклонения на полной высоте	градусы	58°	58°	58°	58°	58°	58°	58°	58°	58°
O Отклонение при транспортировке	градусы	45°	45°	45°	45°	45°	45°	45°	45°	45°
P Отклонение на уровне земли	градусы	37°	37°	37°	37°	37°	37°	37°	37°	37°
Q Загрузка поверх бортов	мм	3755	3755	3755	3755	3755	3755	3755	3755	3755
R Высота выгрузки (при угле опрокидывания 45°)	мм	2824	2759	2759	2965	2833	2739	2674	2880	2748
S Глубина копания	мм	131	131	131	105	105	131	131	105	105
T Вылет на высоте выгрузки	мм	1248	1312	1312	1144	1103	1333	1397	1229	1188
Максимальный вылет (при угле опрокидывания 45°)	мм	2000	2064	2064	1896	1947	2077	2141	1973	2024
Эксплуатационная масса (включая массу оператора 80 кг и полностью заправленный топливный бак)	кг	14910	14977	15021	14922	14989	15207	15274	15219	15286

ДВИГАТЕЛЬ			
		426	436
Тип	4-тактный с прямым впрыском		
Модель	Cummins BTAА 5.9С		
Емкость	литры	5,9	
Наддув	Турбонаддув		
Цилиндры	6		
Макс. полная мощность по стандарту SAE J1995/ISO 14396	кВт (л. с.) при 2000 об/мин.	113 (152)	132 (177)
Номинальная полная мощность по стандарту SAE J1995/ISO 14396	кВт (л. с.) при 2200 об/мин.	112 (150)	129 (173)
Полезная мощность по стандарту SAE J1349/ЕЕС 80/1269	кВт (л. с.) при 2200 об/мин.	106 (146)	123 (165)
Максимальный крутящий момент	Нм при 1300 об/мин	633	786
Выбросы	Tier 2		

ТРАНСМИССИЯ			
		426	436
Марка и модель	ZF 4WG 190 4-ступенчатая		
1-я передача	км/ч	7,4	8,2
2-я передача	км/ч	14,5	14,5
3-я передача	км/ч	25,2	27
4-я передача (только передняя)	км/ч	37,9	37,9
Коэффициент пробуксовки гидротрансформатора	2,549:1		2,873:1

МОСТЫ	
<b>426</b>	
Тип	Открытый дифференциал/дифференциал повышенного трения
Марка и модель	ZF MT-L 3075 II (передний) ZF MT-L 3065 II (задний)
Общее передаточное число	21,53:1
Осцилляция заднего моста	21°
<b>436</b>	
Тип	Открытый дифференциал/дифференциал повышенного трения
Марка и модель	ZF MT-L 3085 II (передний) ZF MT-L 3075 II (задний)
Общее передаточное число	20,184:1
Осцилляция заднего моста	21°

<b>РУЛЕВОЕ УПРАВЛЕНИЕ</b>	Гидравлическая система с приоритетом на рулевое управление, оснащенная аварийной системой рулевого управления.
<b>ТОРМОЗНАЯ СИСТЕМА</b>	Гидравлические многодисковые рабочие сервотормоза мокрого типа на всех колесах; механический стояночный тормоз на выходном валу трансмиссии.
<b>ШИНЫ</b>	Предлагается множество различных вариантов шин, включая следующие: 20.5-25 SGG (L2), 20.5-25 SGL (L2), 20.5R25 RL-2+ (L2), 20.5R25 VUT (L2), 20.5R25 XLTA (L2), 20.5R25 VMT (L3), 20.5R25 XHA (L3), 550/65R25 XLD (L3), 20.5R25 XRDIA (L4), 20.5R25 XMINED2 (L5), 20.5R25 RL-5K (L5), 620-75 MEGA XBIB, 750-75 MEGA XBIB.

ЭЛЕКТРИЧЕСКАЯ СИСТЕМА		
Напряжение сети	В	24
Мощность генератора переменного тока	А·ч	70
Емкость аккумуляторов	А·ч	2 x 110

## ГИДРАВЛИКА ПОГРУЗЧИКА

		426	436
Тип насоса		Сдвоенные поршневые насосы с переменным рабочим объемом.	
Макс. подача насоса 1	л/мин	132	132
Макс. давление насоса 1	бар	250	250
Макс. подача насоса 2	л/мин	132	132
Макс. давление насоса 2	бар	160	160
Время рабочего цикла при полных оборотах двигателя		с	
		426	436
Подъем стрелы (при полном ковше)		4,4	5,9
Разгрузка ковша (при полном ковше)		1,0 (1,3 ZX)	1,0
Опускание стрелы (при пустом ковше)		2,7	3,4
Общая продолжительность цикла		8,1 (8,4 ZX)	10,3

КАБИНА	426/436 уровень шума в кабине 73Lp
--------	------------------------------------

## ОБЪЕМ ТЕХНИЧЕСКИХ ЕМКОСТЕЙ

		426	436
Гидравлическая система	л	210	210
Топливный бак	л	230	230
Маслосборник	л	14	14
Масляная система трансмиссии	л	27	32,5
Масло моста (переднего)	л	39	39
Масло моста (заднего)	л	37	39
Система охлаждения двигателя	л	35	35

СТАНДАРТНОЕ  
ОБОРУДОВАНИЕ

**Погрузчик:** механизм возвращения ковша в исходное положение, механизм отключения подъема стрелы погрузчика, выключатель органов управления погрузчиком, однорычажное сервоуправление, конструкция для передачи высокого крутящего момента в сочетании с отличной обзорностью между стрелами.

**Двигатель:** двухступенчатый сухой очиститель воздуха (циклонного типа с основным и вспомогательным элементами), глушитель и выхлопная труба, водоотстойник, сдвоенный топливный фильтр, ограждение приводных ремней генератора и компрессора. Изолированный блок радиаторов охлаждения и вентилятор охлаждения с гидроприводом.

**Трансмиссия:** однорычажный механизм переключения, ограничитель скорости, запуск при нейтральном положении рычага, отключение при использовании тормозной педали или рычага погрузчика, размыкающий переключатель, изменения направления и кик-даун на рычаге переключении передач и рычаге управления погрузчиком.

**Тормоза:** мультитидисковые, в масляной ванне, колодки из органического материала, двухконтурный гидроусилитель. Стояночный тормоз на выходном валу трансмиссии.

**Гидравлическая система:** сдвоенный поршневой насос с приоритетом на рулевое управление, аварийная резервная система рулевого управления, два клапана в контуре погрузчика с аккумулятором, третий клапан в дополнительном гидравлическом контуре (в стандартной комплектации). Гидравлический бак расположен в задней части шасси.

**Рулевое управление:** регулируемая рулевая колонка, чувствительное рулевое колесо с пятью оборотами от упора до упора, упругие упоры в крайних положениях.

**Кабина:** конструкция с защитой от опрокидывания и падающих предметов, внутренний светильник для чтения, расположенная по центру главная сигнальная лампа. Электронная панель мониторинга с ЖК-дисплеем для вывода сообщений. Двухскоростной очиститель/омыватель лобового стекла периодического действия с автопарковкой дворника и односкоростной очиститель/омыватель заднего стекла с автопарковкой. Трехскоростной обогреватель, предотвращающий запотевание стекол, со сменным воздушным фильтром, открывающиеся окна слева и справа, козырек для защиты от солнца, шторка для защиты от солнца, внутреннее зеркало заднего вида, наружные зеркала с подогревом, регулируемое кресло оператора на подвеске с ремнем и подголовником, место для хранения личных вещей оператора, многослойное лобовое стекло, заднее стекло с подогревом, выключатель органов управления погрузчиком, гудок.

**Электрическая система:** переднее и заднее дорожное освещение, габаритные огни, передние и задние рабочие фары, звуковой и световой сигналы заднего хода, задняя противотуманная фара, выключатель массы, радиопроводка и динамики, генератор переменного тока на 70 А, проблесковый маячок.

**Кузов:** передние и задние щитки, боковая и задняя панели капота, гибкая нижняя ступенька, задний противовес по всей ширине, прицепное приспособление, петли для подъема краном.

ОПЦИОНАЛЬНОЕ  
ОБОРУДОВАНИЕ

Кондиционер, дифференциал повышенного трения на переднем/заднем мосту, воздушный фильтр Turbo 2 и Dust burster; защита зубьев, сменные части ковша, эпоксидное покрытие радиаторов/охлаждающих, автоматический реверсивный вентилятор, нержавеющие трубки тормозов, система гашения колебаний ковша (SRS), гидравлическое быстросъемное соединение, задние крылья, цветная камера заднего вида, дополнительные передние и задние фонари, система автоматической смазки, джойстик или многорычажное управление гидравлической системой, контроль дополнительным гидравлическим оборудованием - джойстик (пропорциональный) либо рычаг, сигнал оповещения при движении задним ходом, открытая кабина, защитная кабина с металлическими вставками в нижней части лобового стекла, система телематики LiveLink, радиатор с широкими прямоугольными сотами, защищенная электрическая система, шприц для смазки с картриджем, базовый и полный защитный пакет компонентов нижней части машины, защитная мелкая сетка впускного воздуховода, набор предохранительных клапанов для навесного оборудования, металлическая распорка для механической фиксации стрел погрузчика в поднятом положении, обводной контур пакета охлаждения трансмиссионного масла, электрический преобразователь 24В-12В в кабине, защита на лобовое стекло, подогреваемое кресло на пневмоподвеске, подогреваемые зеркала, дополнительный противовес, защита на фары, передние и задние шторки, автономный предпусковой подогреватель двигателя, биоразлагаемое гидравлическое масло, опции системы фильтрации кабины, огнетушитель, подсветка номерного знака, четырехзолотниковый главный распределитель.



ГАБАРИТЫ ПРИ РАБОТЕ ПОГРУЗЧИКОМ - РАМА С ВИЛОЧНЫМ ЗАХВАТОМ

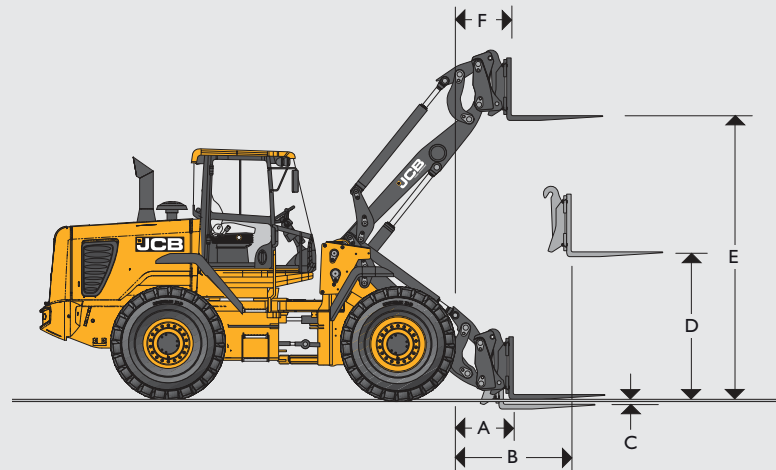

	Стандартная стрела				Стрела с высоким подъемом				Стрела с очень высоким подъемом		Z-образные		
	Вилочный захват с параллельным подъемом		Вилочный захват без параллельного подъема		Вилочный захват с параллельным подъемом		Вилочный захват без параллельного подъема		Вилочный захват с параллельным подъемом	Вилочный захват без параллельного подъема	426 ZX	436 ZX	
	426 НТ	436 НТ	426 НТ	436 НТ	426 НТ	436 НТ	426 НТ	436 НТ	436 НТ	436 НТ	426 ZX	436 ZX	
Подразумевается, что машина оснащена шинами Michelin 20,5R25 XНА (L3).													
Ширина каретки	мм	1500	1500	1500	1500	1500	1500	1500	1500	1500	1500	1500	
Длина вилок	мм	1220	1220	1220	1220	1220	1220	1220	1220	1220	1220	1220	
A Вылет на уровне земли	мм	760	791	770	798	1173	1147	1183	1154	2014	2021	770	798
B Вылет при горизонтальном положении стрелы	мм	1545	1613	1545	1620	1893	2103	1893	2110	2578	2585	1545	1620
C Уровень ниже земли	мм	-52	8	-25	16	11	3	38	11	-19	-11	-42	16
D Высота подъема стрелы до горизонтального положения	мм	1906	1946	1867	1936	1906	1946	1867	1936	1946	1936	1867	1936
E Максимальная высота подъема стрелы	мм	3718	3828	3695	3818	4148	4482	4125	4472	5045	5045	3695	3818
F Вылет при максимальной высоте подъема	мм	792	862	800	869	954	862	962	869	886	893	800	869
Грузоподъемность*	кг	5000	5000	5000	5000	4518	4650	4518	4650	3599	3599	5260	5610
Опрокидывающая нагрузка без поворота	кг	7571	8589	7571	8589	6587	6871	6587	6871	5428	5428	7722	8289
Опрокидывающая нагрузка при полном повороте (40°)	кг	6492	7267	6492	7267	5648	5813	5648	5813	4499	4499	6575	7013
Масса навесного оборудования	кг	440	482	440	482	440	482	440	482	440	440	440	482

\* На расстоянии 500 мм от центра тяжести. При 80-процентной опрокидывающей нагрузке при полном повороте в соответствии со стандартом ISO 8313.

Интервал между зубцами — 50 мм. Секция вилок — 100 мм x 50 мм.

ЕМКОСТЬ КОВША – 426

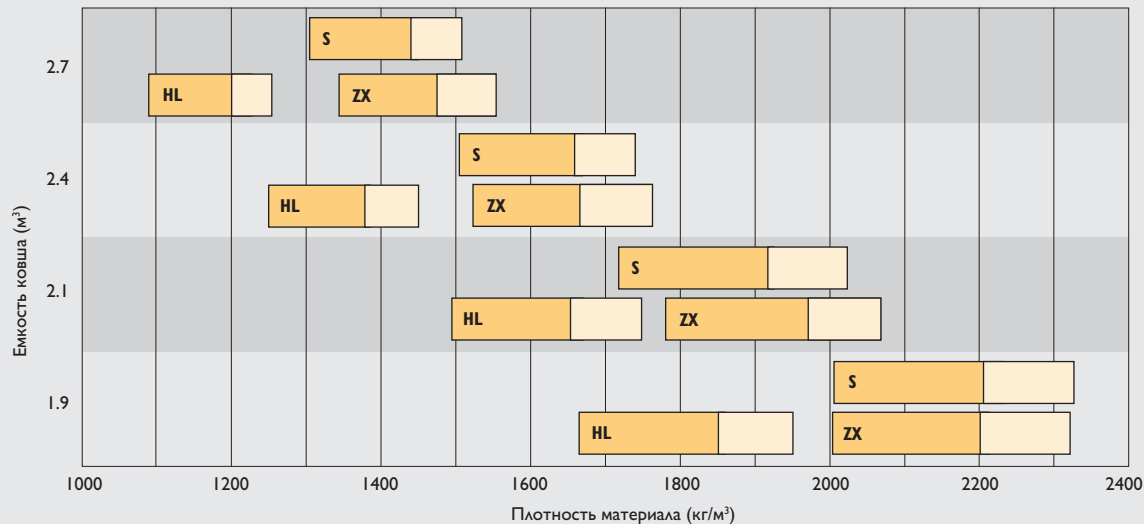

ЕМКОСТЬ КОВША – 436

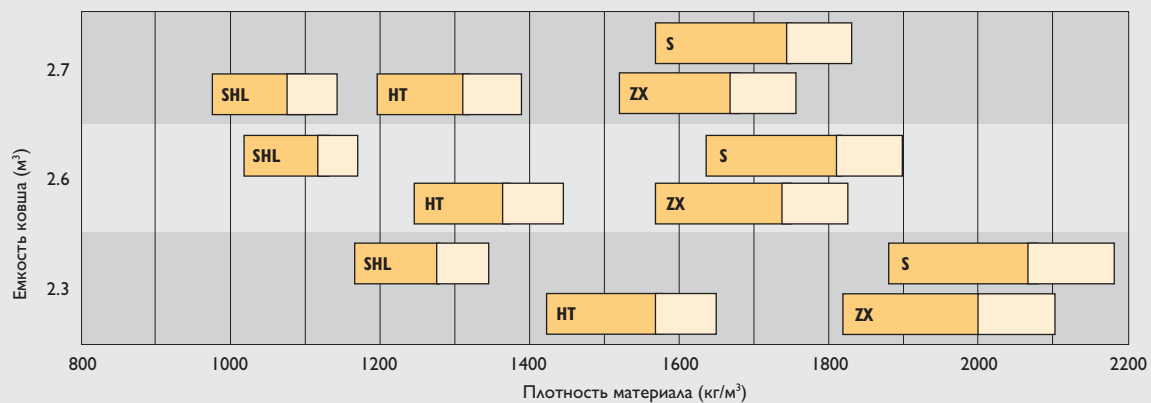

- S = Стандартная стрела
- HL = Стрела с высоким подъемом
- SHL = Стрела с очень высоким подъемом
- ZX = Z-образные



ВЫБОР КОВША

Материал	Плотность неуплотненного материала (кг/м³)	Коэффициент заполнения (%)
Снег (свежий)	200	110
Торф (сухой)	400	100
Сахарная свекла	530	100
Кокс (рыхлый)	570	85
Ячмень	600	85
Нефтяной кокс	680	85
Пшеница	730	85
Битуминозный уголь	765	100
Удобрение	1030	85
Уголь	1046	100
Грунт (сухой, рыхлый)	1150	100
Нитратное удобрение	1250	85
Хлорид натрия (сухой) (поваренная соль)	1300	85
Портландцемент	1440	100
Известняк (измельченный)	1530	100
Песок (сухой)	1550	100
Асфальт	1600	100
Гравий (сухой)	1650	85
Глина (влажная)	1680	110
Песок (влажный)	1890	110
Огнеупорная глина	2080	100
Медь (концентрат)	2300	85
Сланец	2800	100
Магнетит	3204	100





**ОДНА КОМПАНИЯ — СВЫШЕ 300 МОДЕЛЕЙ МАШИН.**

Ближайший дилер JCB

### **ФРОНТАЛЬНЫЙ КОЛЕСНЫЙ ПОГРУЗЧИК | 426/436**

426 – Эксплуатационная масса: 12 740 кг Макс. мощность двигателя: 112 кВт (150 л. с.) Опрокидывающая нагрузка при полном повороте: 8271 кг Ёмкость ковша: 2.1 м<sup>3</sup>  
 436 – Эксплуатационная масса: 14 564 кг Макс. мощность двигателя: 129 кВт (173 л. с.) Опрокидывающая нагрузка при полном повороте: 9436 кг Ёмкость ковша: 2.7 м<sup>3</sup>

JCB Sales Limited, Rokeceter, Staffordshire, United Kingdom (Великобритания) ST14 5JP.

Тел.: +44 (0)1889 590312, эл. почта: [salesinfo@jcb.com](mailto:salesinfo@jcb.com).

Загрузить новейшие сведения об этих изделиях можно на веб-сайте: [www.jcb.ru](http://www.jcb.ru).

© JCB Sales, 2009. Все права защищены. Категорически запрещается полное или частичное воспроизведение, сохранение в информационно-поисковых системах или передача в любой форме и любым способом, в том числе электронное, механическое воспроизведение и ксерокопирование данной публикации без предварительного разрешения JCB Sales. Сведения об эксплуатационной массе, размерах, грузоподъемности и других технических характеристиках в данной публикации представлены исключительно в ознакомительных целях — характеристики конкретной машины могут отличаться от указанных. Поэтому не следует полагаться на эти данные, определяя пригодность машины для конкретного применения. Необходимые указания и рекомендации можно получить у дилера компании JCB. Компания JCB оставляет за собой право вносить изменения в технические характеристики машин без предварительного уведомления. Иллюстрации и технические характеристики могут включать дополнительное оборудование и оснащение. Логотип JCB является зарегистрированным товарным знаком компании J.C. Bamford Excavators Ltd.

